



Veloroute 02 nach Langenhagen

Bürger*innenbeteiligung 14.02.2022

<https://hannover-stadt.adfc.de>

stadt@adfc-hannover.de



adfc

Allgemeiner Deutscher
Fahrrad-Club

Zielsetzung Velorouten



Fotos:
Veloroute 08
Schützenallee
Maschsee

Was wollen wir?

- Mehr Radverkehr
- Erschließung neuer Nutzergruppen von 8 bis 88
- Durchgängig sichere und zügige Verbindungen

Wie erreichen wir das?

- möglichst getrennt vom Autoverkehr
- auf breiten Radwegen mit guten (Asphalt-)Oberflächen
- auf verkehrsberuhigten Fahrradstraßen

Zwei Ringe, 12 Speichen, Übergänge in Radschnellwege

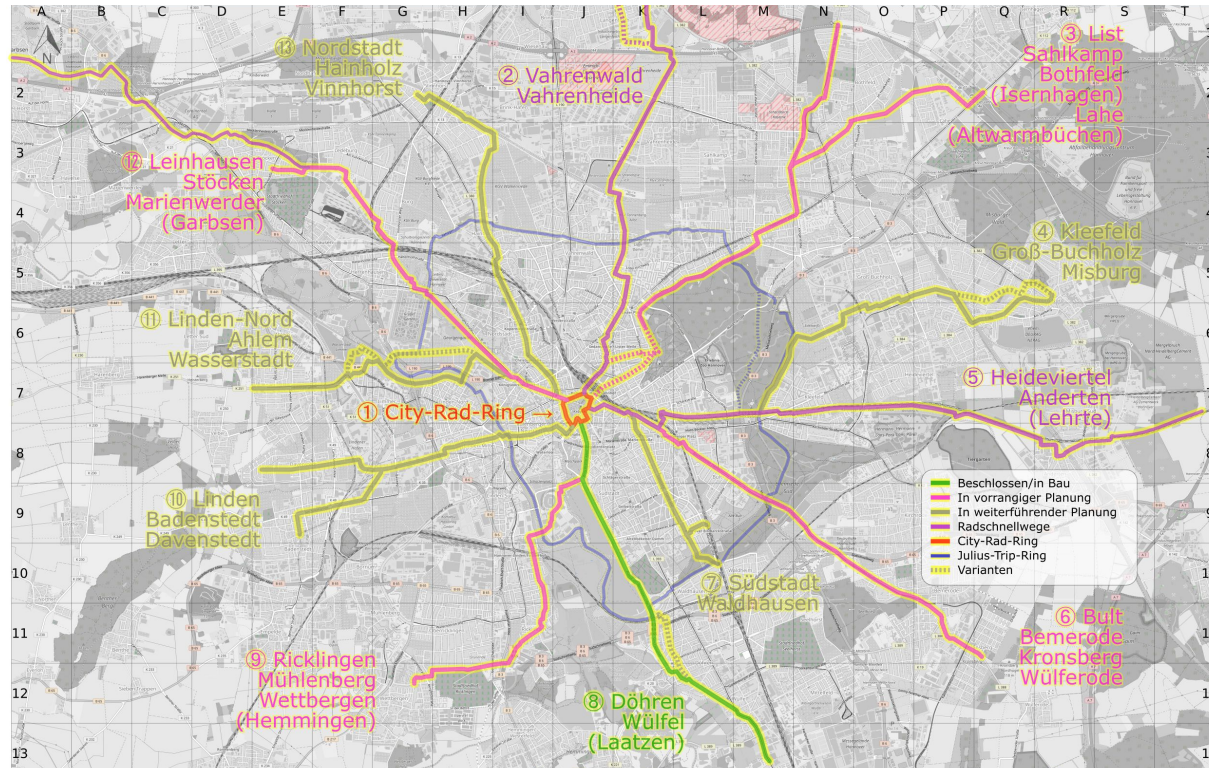

Herzlichen Glückwunsch!

Sie wohnen an der Veloroute 02 und gehören damit zu den ersten Einwohner*innen von Hannover mit einer Veloroute durch Ihren Stadtteil.



Fahrradstraße Kraftfahrzeuge frei

Friedastraße, Lisbethstraße, An der Apostelkirche, Edenstraße, Göbelstraße, Röntgenstraße



Auf einer Fahrradstraße haben Radfahrer Vorrang, sie können nebeneinander fahren und sich dabei unterhalten.

Kurz: Eine Fahrradstraße ist ein Radweg auf dem Autos zu Gast sind

Die Freigabe für KfZ erfolgt wegen der Erschließungsfunktion der Straße:

- Lieferverkehr & Zufahrt für Anwohner
- Garagenhöfe, Tiefgaragen, Parkhäuser
- Taxen, Behindertenfahrdienst
- Anwohner-Stellplätze für Gehbehinderte
- Müllabfuhr
- Rettungsweg

Fahrradstraßen sind keine Parkplätze!

Auf Fahrradstraßen gehört kein KfZ-Durchgangsverkehr!

Ein Schild macht noch keine gute Fahrradstraße

Friedastraße, Lisbethstraße, An der Apostelkirche, Edenstraße, Göbelstraße, Röntgenstraße

Attraktivitätssteigerung der Fahrradstraßen:

- Radfahrer können in beiden Richtungen nebeneinander fahren
- Autoverkehr wird auf das notwendige Minimum beschränkt

Deswegen:

- Beschränkung des Parkens in den Fahrradstraßen ggf. auf die vorhandenen Parkbuchten
- Herausnahme des KfZ-Durchgangsverkehrs durch Modalfilter, z.B. Diagonalsperren



Modalfilter Edenstraße

Regelquerschnitte für Fahrradstraßen

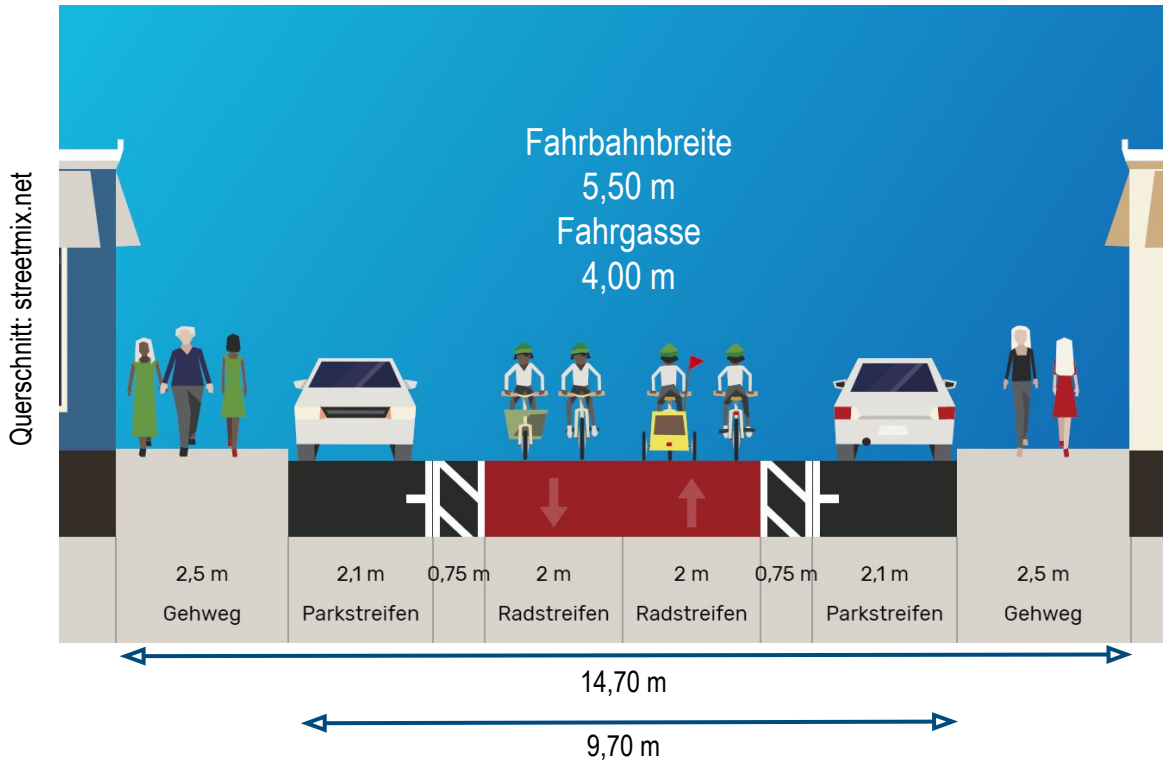

gemäß:



https://www.bag.bund.de/SharedDocs/Downloads/DE/Foerderung/programme/Radverkehr/Leitfaden_Fahrradstrassen_02_07_2021.pdf?__blob=publicationFile&v=1

basiert auf den Richtlinien für die Anlage von Stadtstraßen (RaSt)

Radwege für Kinder sind Radwege für alle

Isabell ist 10 Jahre alt und will jetzt loslegen

Das ist Isabell. Sie ist 10 Jahre alt und hat soeben in der Schule die Fahrradprüfung abgelegt. Zum Geburtstag haben ihre Eltern ihr ein tolles Fahrrad geschenkt mit einer coolen Klingel.

Wie die meisten Kinder in ihrem Alter strebt Isabell nach Unabhängigkeit und will allein mit ihrem Fahrrad zum Sportverein und zum Schlagzeugunterricht fahren. Und mit ihrer besten Freundin zur Eisdiele. Sie freut sich schon, denn nächstes Jahr kommt sie in die Bläserklasse.

Taugt unsere Infrastruktur für Isabell?

Werden ihre Eltern sie allein fahren lassen?



Anbindung der Velorouten 02 und 03 an den City-Rad-Ring



Der ADFC schlägt vor, beide Velorouten via Weißekreuzstraße, Fernroder Straße über den Fernroder Tunnel an den City-Rad-Ring anzubinden.

Alle Details im Erklärvideo:
<https://www.youtube.com/watch?v=ItTjfr0NT84>

Vorschlag Modalfilter Friesenstraße

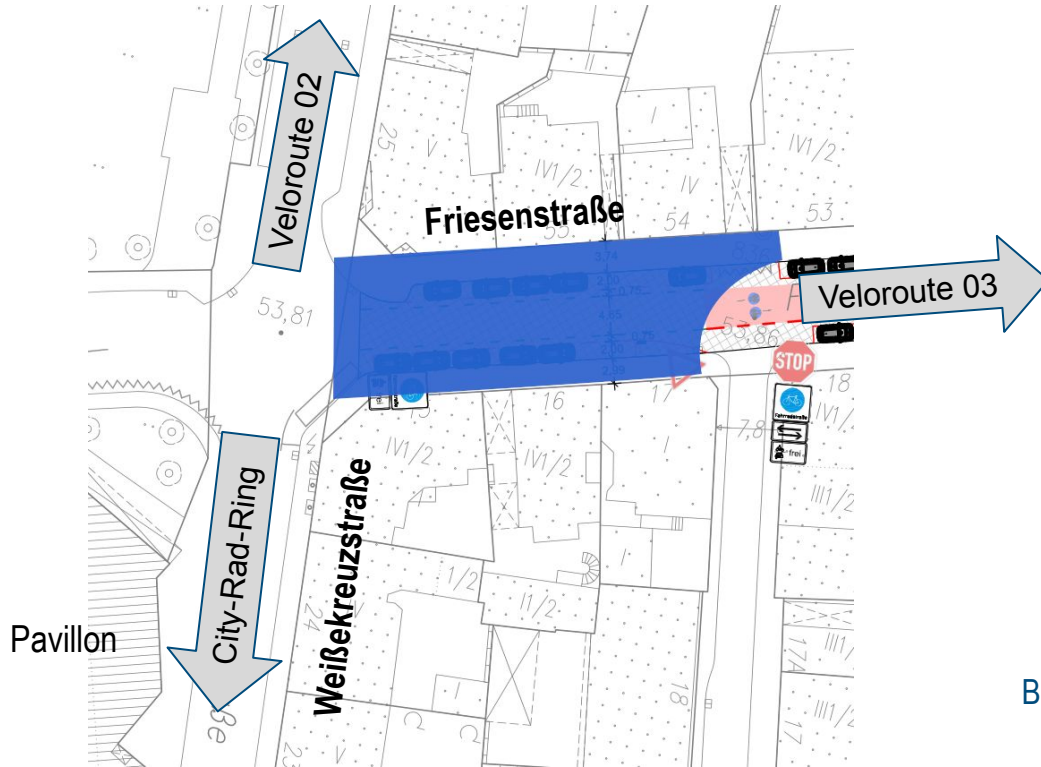

Die Filterung der Friesenstraße auf Höhe der Weißekreuzstraße vereinfacht die Nutzung der Kreuzung für den Radverkehr.



Bild Pocket Park: Waltham Forest Borough / ADFC InnoRAD

Einige Kompromisse: Fridastraße, An der Apostelkirche

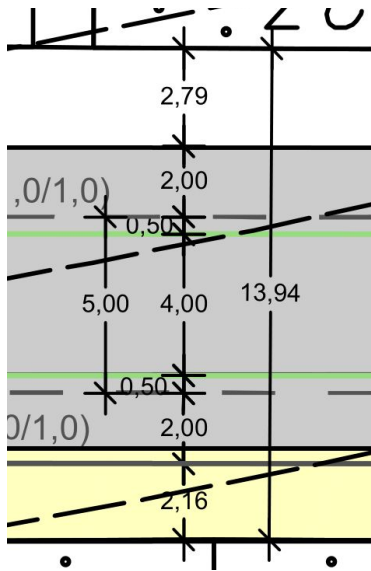

Friedastraße fehlen
0,70 m Fahrgasse



An der Apostelkirche gegen Parkrichtung
reduzierter Sicherheitsabstand

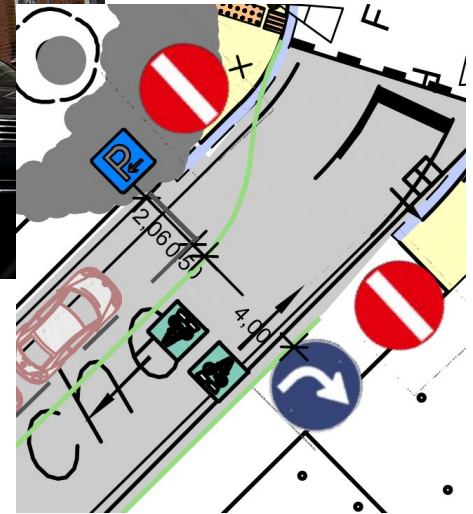

Einige Kompromisse: Röntgenstraße

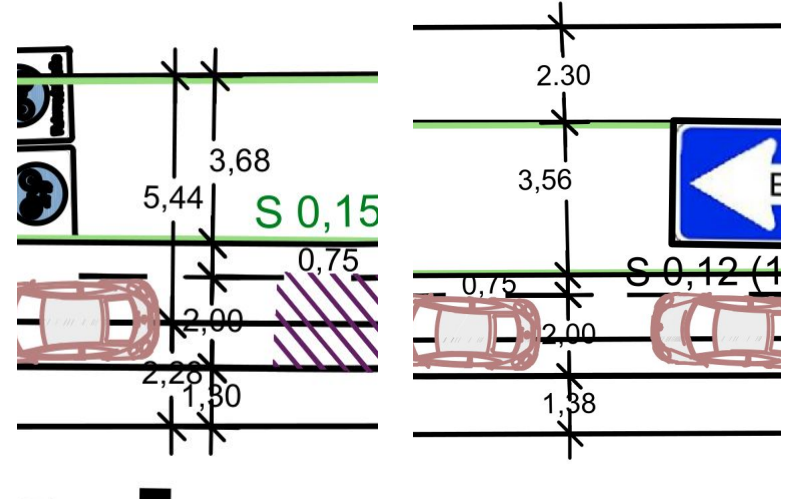

Röntgenstraße gegen Parkrichtung reduzierter Sicherheitsabstand, Fahrgasse untermaßig, Fußweg deutlich untermaßig

Querung Celler Straße

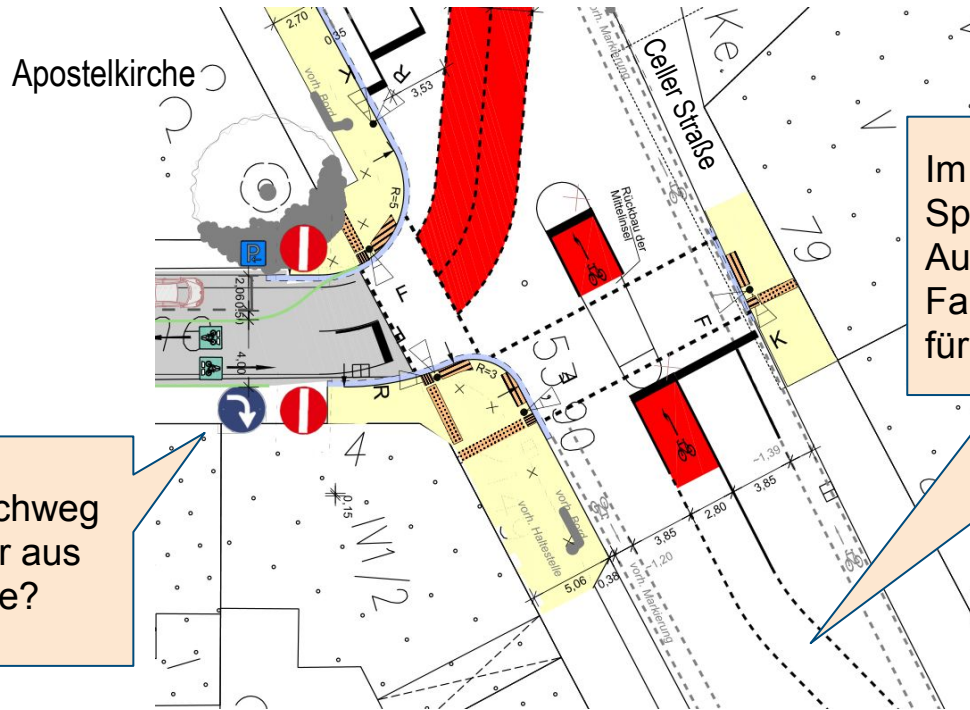

Optimierter Schleichweg für Rechtsabbieger aus der Gretchenstraße?

Im spitzen Winkel markierter Spurwechsel auf Linksabbieger Aufstellfläche in Mittellage. Fahrradweiche alltagstauglich für alle?

Querung Ferdinand-Wallbrecht-Straße

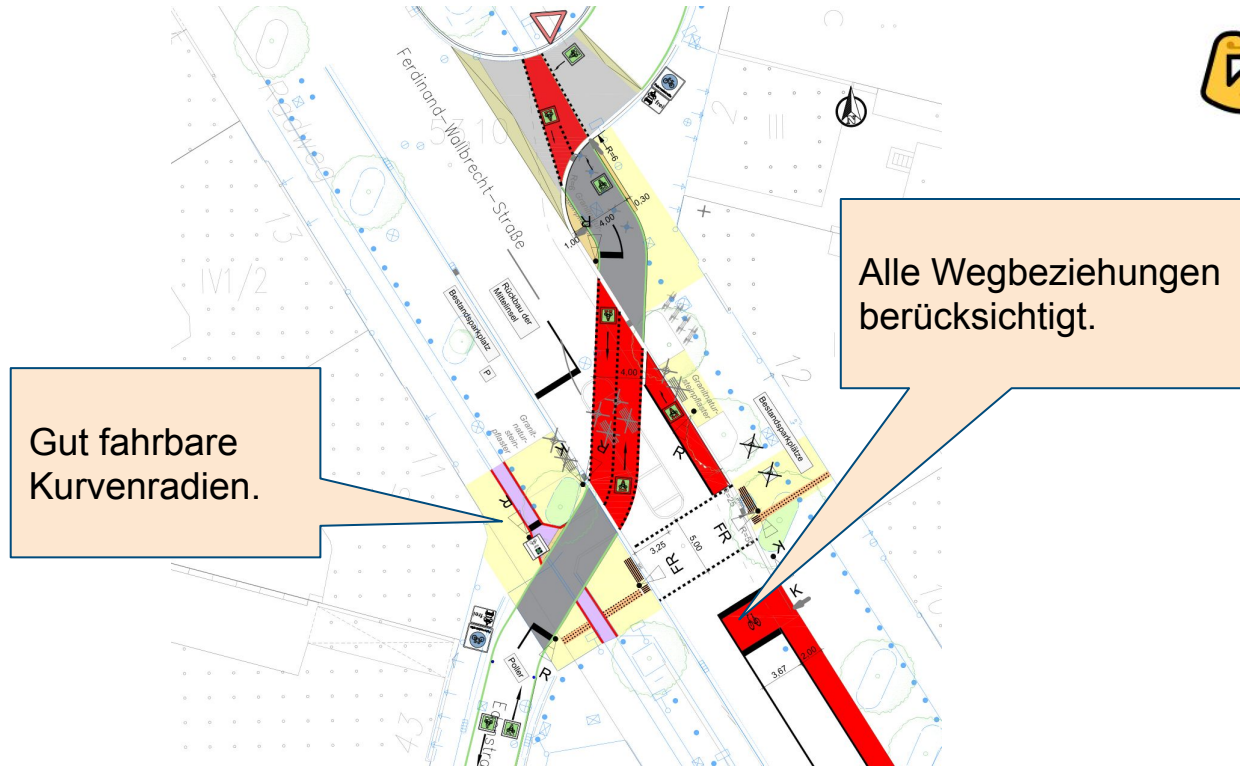

Querung Waldstraße

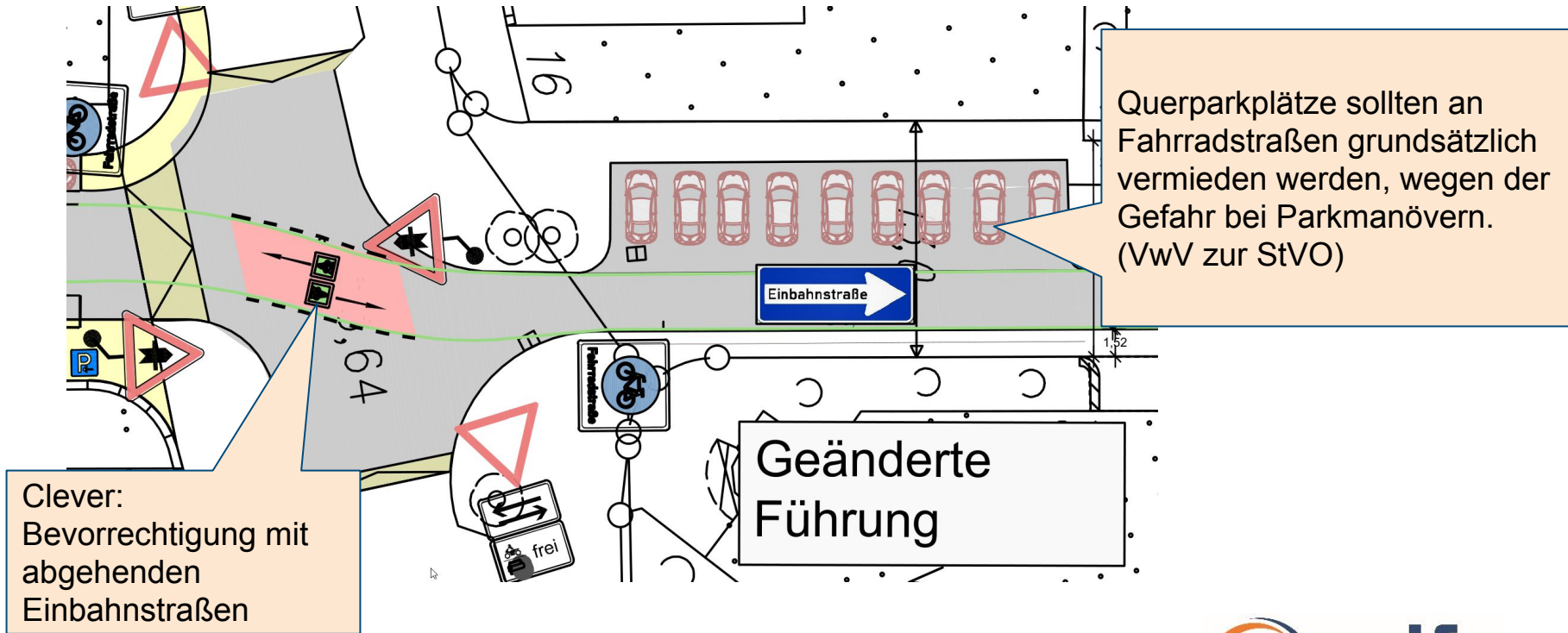

Kreuzung Veloroute 02 / Julius-Trip-Ring

An der Kreuzung zwischen Veloroute 02 und Julius-Trip-Ring ist eine niveaugleiche Querung mit Bevorrechtigung des Radverkehrs über die Wöhlerstraße wünschenswert. Ähnlich der Querung der Veloroute 09 am Ferdinand-Wilhelm-Fricke Weg (Luftbild)

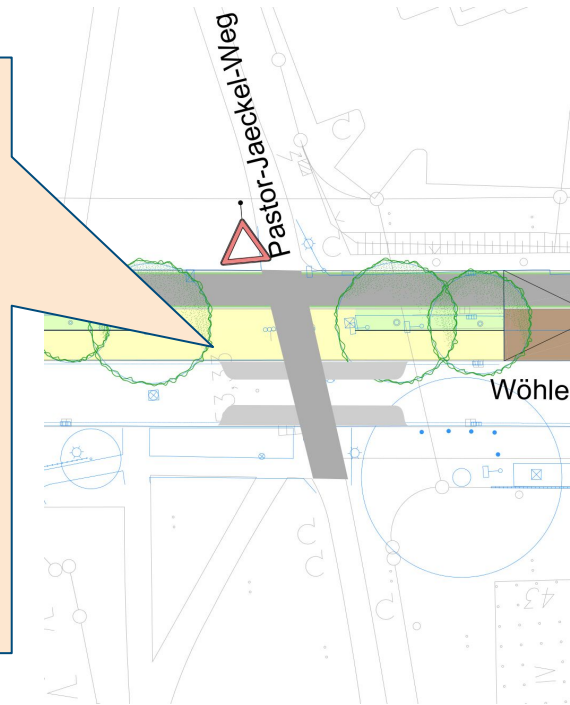

Verkehrsberuhigung am Am Jagdstall / Lister Bad bis 2019



Die Bilder zeigen den Zustand vor der Änderung 2019



Fotos: google streetview

Am Jagdstall / Lister Bad heute

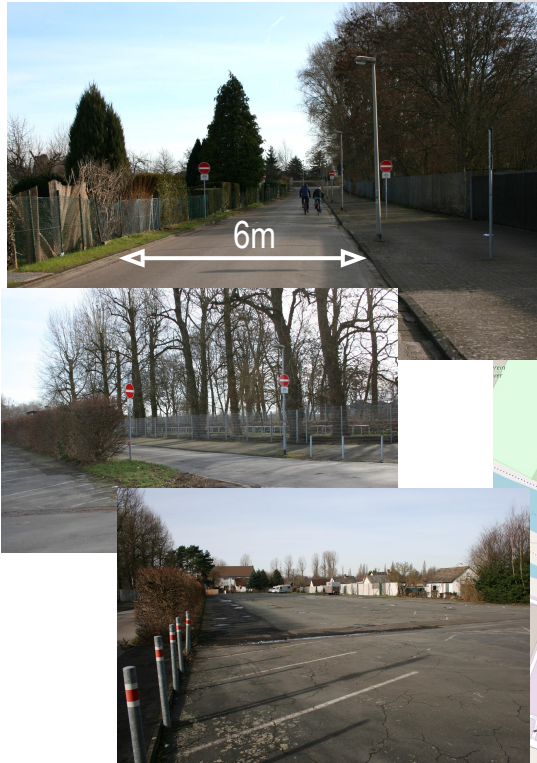

Nachdem die Regelung jahrzehntlang funktioniert hatte, wurde im Jahrhundertssommer 2019 wegen “Verkehrschao” die Verkehrsberuhigung entfernt und eine Einbahnregelung eingeführt.

Autoverkehr vom Lister Bad, vom Bethaus sowie von den Kleingärten muss seitdem ganzjährig über den Radweg, die zukünftig Veloroute, abfahren.

Verkehrsberuhigung am Am Jagdstall / Lister Bad

Wiederherstellen der Verkehrsberuhigung Am Jagdstall. An- und Abfahrt zum Lister Bad und zum Bethaus kann über Am Lister Bad - Lister Damm erfolgen.

Aufhebung der Einbahnstraße, Sicherstellen des Rettungsweges durch Halteverbot



Es bietet sich an, die bewährte frühere Regelung wieder herzustellen. 

Als Variante 1 käme eine modale Filterung zwischen der Zufahrt zum Bethaus und dem Reiterhof in betracht. 

Als Variante 2 bietet sich die Umwidmung des Teilstücks zwischen Reiterhof und Parkplatz am Sahlkamp zum Geh- und Radweg an. 

Überfüllung des Parkplatzes kann vermieden werden, indem bei Bedarf die Zufahrt am Lister Damm gesperrt wird.

Querung Sahlkamp



Wie weit ist es, wo kommt man hin?

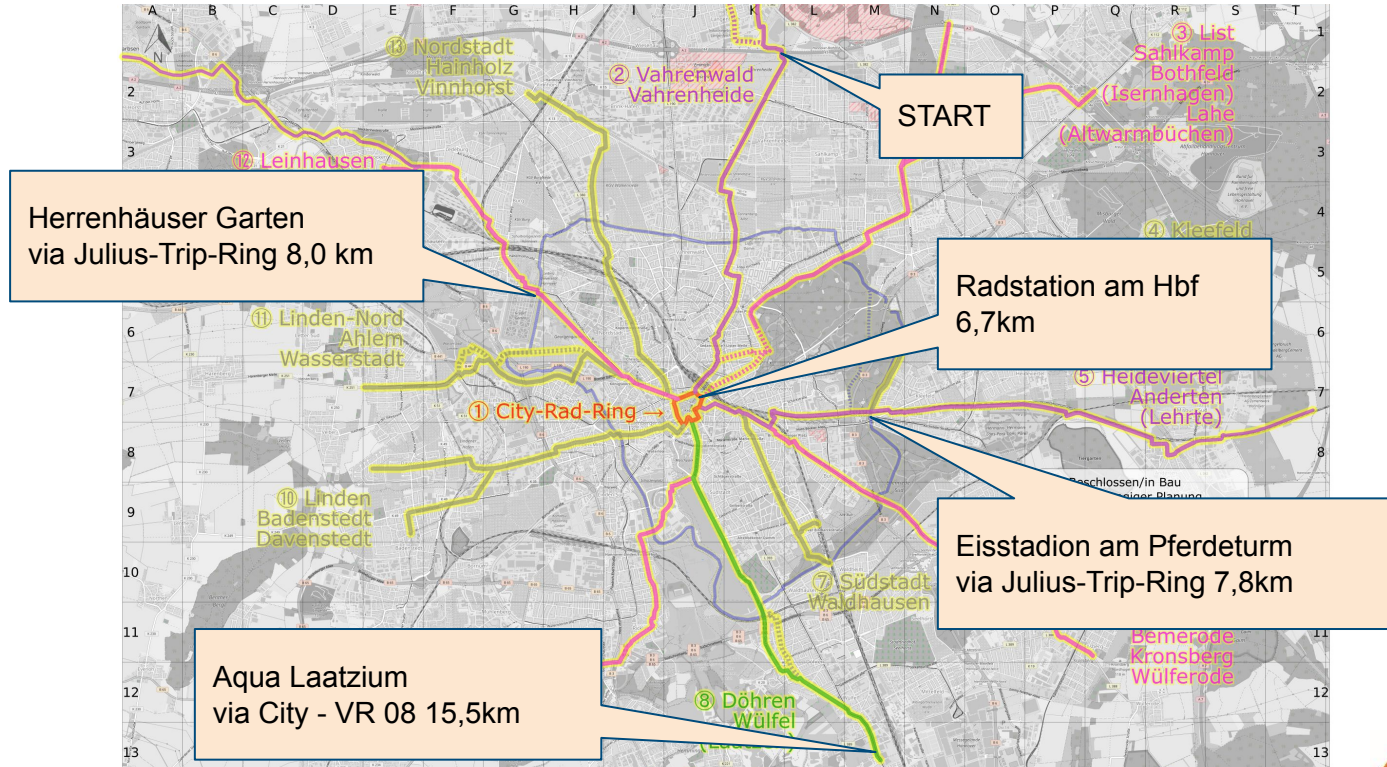

Vielen Dank für Ihre/eure Aufmerksamkeit!

Fragen? Fragen!

Gerne auch an
stadt@adfc-hannover.de



© ADFC / Deckbar.

Anhang

Regelquerschnitte bei weniger Platz

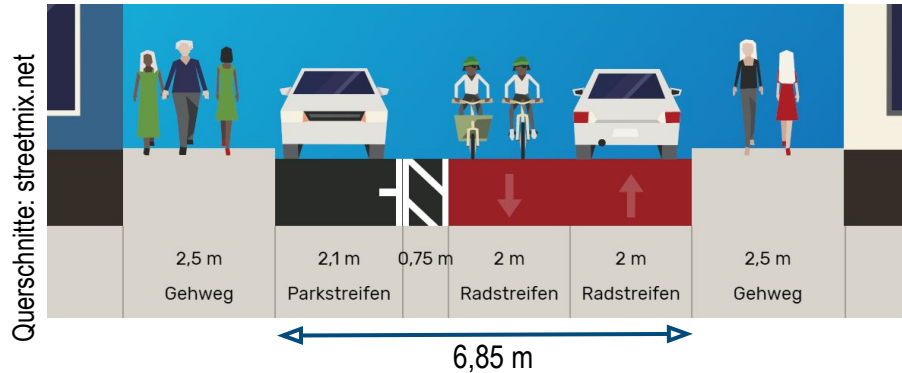

Eine Fahrgasse von 4 Metern ermöglicht die Begegnung mit PKW, ohne das Nebeneinanderfahren zu unterbrechen.

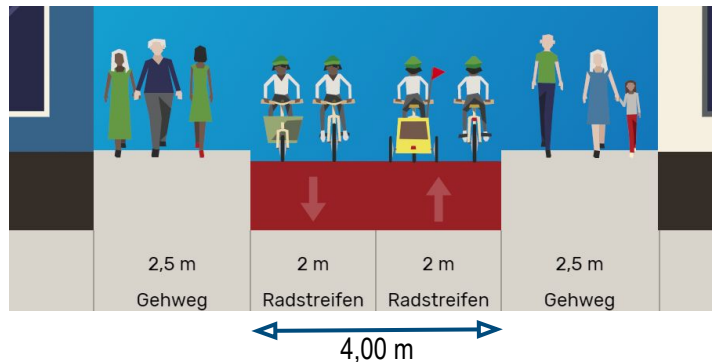

Auch mehrspurige Fahrräder, Anhänger und Lastenräder haben genug Platz zum Überholen und im Begegnungsverkehr.

Weitere Quellen

Urteil zur Fahrradstraße Kleefelder Straße:

VG Hannover 7. Kammer, Urteil vom 13.08.2021, 7 A 5667/19

ECLI:DE:VGHANNO:2021:0813.7A5667.19.00 (RN 56 - 64)

<http://www.rechtsprechung.niedersachsen.juris.de/jportal/?quelle=jlink&docid=JURE220020639&psml=bsndprod.psml&max=true>

Analyse von StVO to go zu Breite von Fahrradstraßen:

<https://www.stvo2go.de/breite-fahrradstrasse/>

Ratsbeschluss Veloroutenstandard “3m in Zweirichtungsführung” (bei Radwegen):

<https://e-government.hannover-stadt.de/lhhsimwebre.nsf/DS/1307-2020>

Wie realistisch ist ein 2 m breiter Parkstreifen?

Querschnitt: streetmix.net

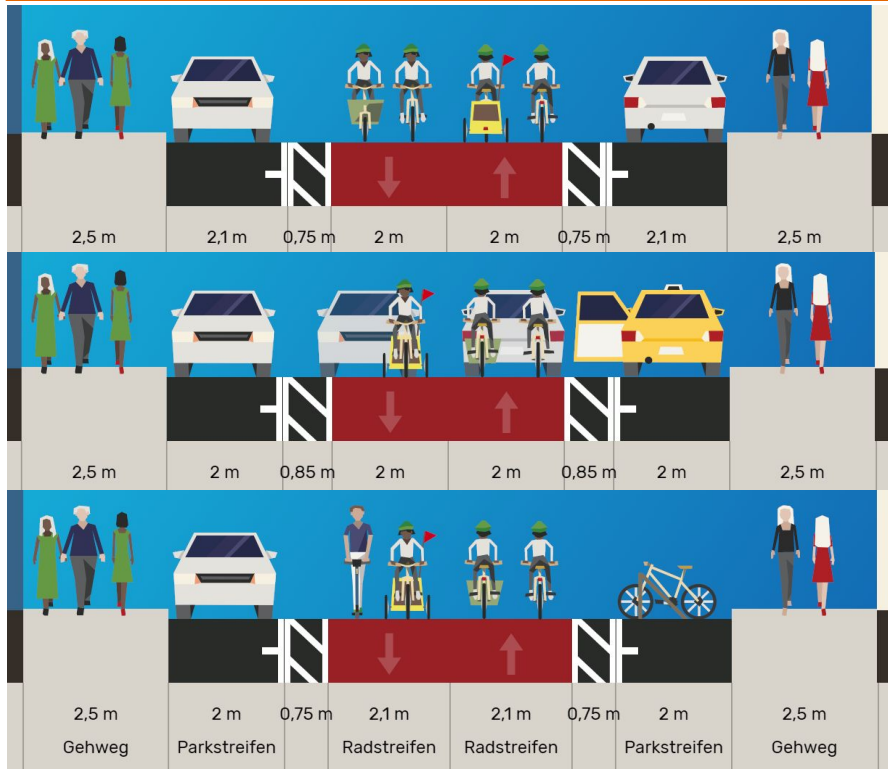

Der ADFC hält es für sinnvoll, Parkstreifen auch zukünftig in 2m Breite zu markieren, obwohl viele PKW, Kleintransporter und Wohnmobile in so einen Parkstreifen bekanntermaßen nicht mehr hineinpassen. Bei der Gesamtbreite sollte man berücksichtigen, dass Fahrzeuge überstehen. Zusätzlich können für übermäßige Fahrzeuge an geeigneter Stelle XL Parkplätze ausgewiesen werden.

Von Spiegel zu Spiegel



Mercedes GLE SUV 2,15m



Porsche Cayenne Coupe 2,19m



Maserati Levante 2,15m



teilintegriertes Wohnmobil ca. 2,30 m



Land Rover 2,22 m



Tesla Model S 2,18 m

Maße:
automobiledimension.com,
Bilder:
Wikimedia commons, ADFC

Presseecho zur Aufhebung der Verkehrsberuhigung Am Jagdstall

HAZ+ Hannover-Vahrenheide

15:57 Uhr / 08.08.2019

Umleitung am Lister Bad sorgt für Ärger: Autofahrer rasen durch Kleingartenkolonie

Die neue Einbahnstraßenregelung am Lister Bad überfordert offenbar einige Autofahrer: Einige verirren sich auf dem Heimweg sogar auf eine Fußgängerbrücke. Weil die Route durch eine Kleingartensiedlung führt, sind Anlieger empört – sie sorgen sich um ihre Sicherheit.

<https://www.haz.de/Hannover/Aus-der-Stadt/Hannover-Vahrenheide-Umleitung-am-Lister-Bad-sorgt-fuer-Aerger-Autofahrer-rasen-durch-Kleingartenkolonie>

<https://www.haz.de/Hannover/Aus-der-Stadt/Hannover-Vahrenheide-Verkehrsprobleme-am-Lister-Bad-ADFC-fordert-Zufahrtsstopp-fuer-Autos>

Umleitung endet am Ende der Sommersaison im Lister Bad: Stadtsprecher Udo Möller hält die Umleitung indes für unproblematisch. (...) Die Verwaltung betont zudem, dass die Umleitung am Kanal zeitlich begrenzt ist. „Die Regelung gilt nur für die Sommersaison [2019], also für den Zeitraum, in dem das Lister Bad geöffnet ist. Sie wird nach Ende der Saisonzeit zunächst wieder aufgehoben.“ (HAZ vom 08.08.2019)

HAZ+ Hannover-Vahrenheide

10:45 Uhr / 06.09.2019

Verkehrsprobleme am Lister Bad: ADFC fordert Zufahrtsstopp für Autos

Der Radfahrerverband ADFC kritisiert die Einbahnstraßenregelung am Lister Bad: Dass Besucher bei der Abreise durch eine Kleingartenkolonie fahren müssen, gefährde Anlieger und Radfahrer. Um Verkehrschaos zu vermeiden, schlägt der ADFC an besucherstarken Tagen eine Zufahrtsbegrenzung vor. Die Stadt will den Vorstoß prüfen – und verlängerte die Saison im Bad bis Ende September.